

# ZAWÓR MCV

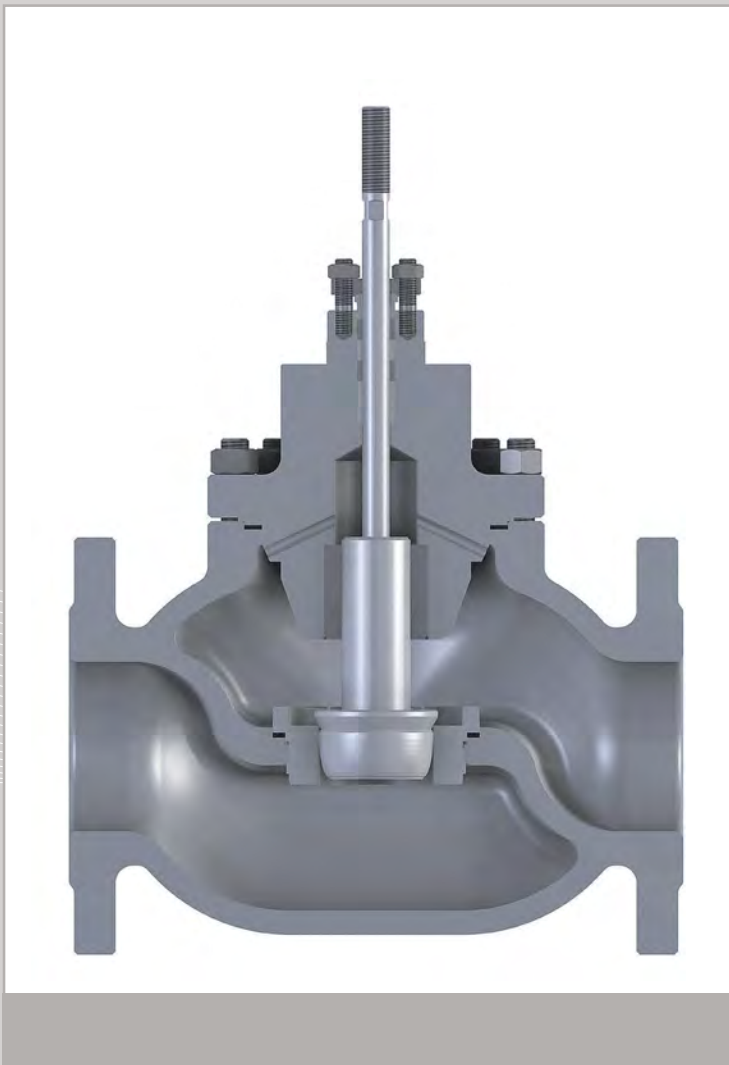

## Zastosowanie

Zawory typu MCV są odpowiednie dla niskich i średnich narażeń erozyjnych. Wykorzystuje się je do regulacji parametrów dla stosunkowo niedużych spadków ciśnienia lub w przypadku ograniczonego czasu pracy w warunkach krytycznych. Jeżeli ciężka kawitacja, flashing lub przepływ dławiony pojawiają się w sposób ciągły, należy zastosować zewnętrzne urządzenia ochronne, np. kryzy lub dyfuzory.

## Wykonanie i zasada działania

Zawory typu MCV produkowane są jako przelotowe proste. Charakterystycznymi elementami zaworów są korpus: z gniazdem wkręcanym oraz grzyb prowadzony w tulei. Korpus jest zamknięty głowicą i uszczelniony metalowo-grafitową uszczelką spiralną, umieszczoną w kanaliku. Czynniki jest rozprężany jednostopniowo, poprzez liniowe przesunięcie grzyba. Grzyby wykonywane są jako profilowe lub perforowane. Zalecane jest instalowanie zaworów z napływem pod grzyb, szczególnie dla grzybów profilowych.

## Dane techniczne:

Średnica nominalna	DN15÷DN300			
Ciśnienie nominalne	PN10÷PN400			
Przyląca	kołnierzowe; do spawania			
Współczynnik przepływu Kvs	0,1÷1300 m <sup>3</sup> /h			
Korpus	1.0460 (P250GH) 1.0619 (GP240GH) 1.5415 (16Mo3) 1.7335 (13CrMo4-5)	1.5419 (G20Mo5) 1.7357 (G17CrMo5-5) 1.4541 (X6CrNiTi18-10) 1.4404 (X2CrNiMo17-12-2)	1.4308 (GX5CrNi19-10) 1.4408 (GX5CrNiMo19-11-2) 1.7380 (10CrMo9-10) 1.7715 (14MoV6-3)	1.4903 (X10CrMoVNb9-1) 1.4901 (X10CrWMoVNb9-2) 1.7379 (G17CrMo9-10) 1.6368 (15NiCuMoNb5-6-4)
Grzyb	1.4541 (X6CrNiTi18-10)	1.4057 (X17CrNi16-2)	1.4125 (X105CrMo17)	tytan BT-9
Gniazdo	1.4541 (X6CrNiTi18-10)	1.4057 (X17CrNi16-2)	1.4125 (X105CrMo17)	tytan BT-9
Trzpień	1.4057 (X17CrNi16-2)	1.4923 (X22CrMoV12-2)		
Utwardzanie części wewnętrznych	stellitowanie; azotowanie; hartowanie			
Regulacyjność	50:1			
Klasa szczelności	uszczelnienie metal/metal – IV (standard); V (podwyższona); uszczelnienie miękkie (NBR lub PTFE) – VI (specjalna)			
Uszczelka korpusu	spiralna, metal+grafit			
Uszczelnienie dławnicy	grafit; PTFE			