

ZAWÓR HCVA4

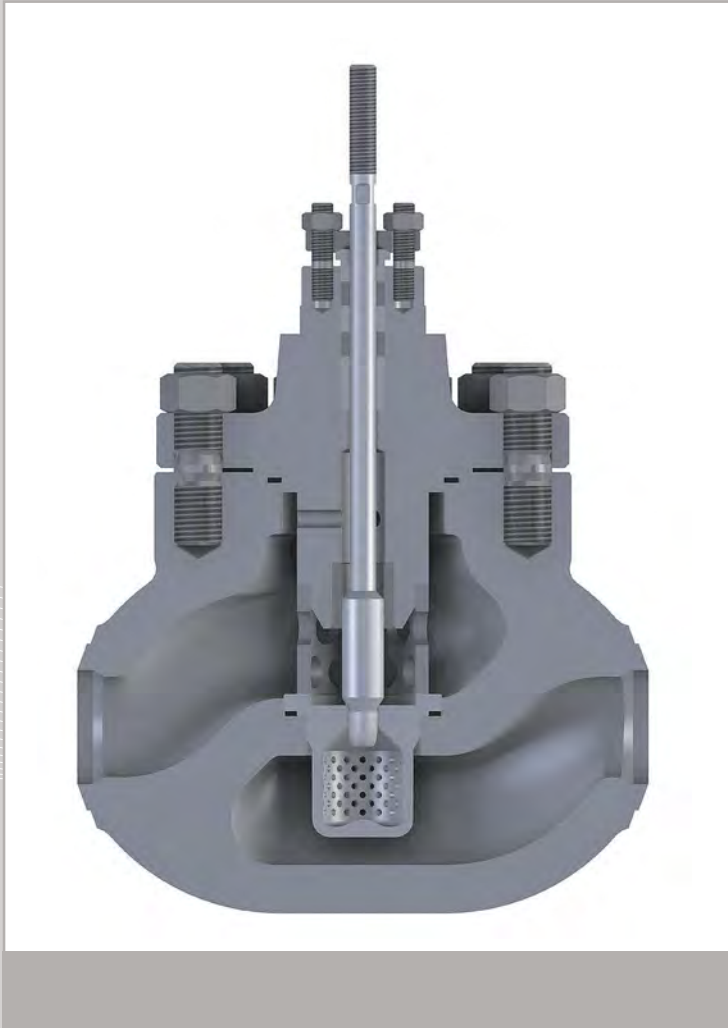

Zastosowanie

Zawory typu HCVA4 są odpowiednie dla ciężkich narażeń erozyjnych. Wykorzystuje się je do regulacji parametrów o najwyższych wymaganiach z dowolnym czasem pracy w warunkach krytycznych. Zawory typu HCVA4 służą do ciągłego odsalania kotła. Przystosowane są do pracy w warunkach flashingu oraz dużych spadków ciśnienia.

Wykonanie i zasada działania

Zawory typu HCVA4 produkowane są jako przelotowe proste. Charakterystycznymi elementami zaworów są: korpus zamknięty głowicą, grzyb prowadzony w tulei oraz wkładane gniazdo z tuleją antyflashingową, dociśnięte klatką konstrukcyjną. Zarówno głowica zaworu, jak i gniazdo, uszczelnione są uszczelkami spiralnymi metalowo-grafitowymi, umieszczonymi w kanalikach. Budowa ta umożliwia prosty demontaż i montaż zaworu bez użycia narzędzi specjalnych. Czynniki dociera w fazie ciekłej nad grzyb, a odparowanie następuje w otworach tulei antyflashingowej. Dzięki temu energia kinetyczna mieszaniny para-woda jest rozproszona, co chroni korpus przed erozją. Grzyby wykonywane są jako profilowe lub perforowane. Zawory pracują z napływem nad grzyb.

Dane techniczne:

Średnica nominalna	DN15÷DN300			
Ciśnienie nominalne	PN10÷PN400			
Przylącza	kołnierzowe; do spawania			
Współczynnik przepływu Kvs	0,1÷1300 m ³ /h			
Korpus	1.0460 (P250GH)	1.5419 (G20Mo5)	1.4308 (GX5CrNi19-10)	1.4903 (X10CrMoVNb9-1)
	1.0619 (GP240GH)	1.7357 (G17CrMo5-5)	1.4408 (GX5CrNiMo19-11-2)	1.4901 (X10CrWWMoVNb9-2)
	1.5415 (16Mo3)	1.4541 (X6CrNiTi18-10)	1.7380 (10CrMo9-10)	1.7379 (G17CrMo9-10)
	1.7335 (13CrMo4-5)	1.4404 (X2CrNiMo17-12-2)	1.7715 (14MoV6-3)	1.6368 (15NiCuMoNb5-6-4)
Grzyb	1.4541 (X6CrNiTi18-10)	1.4057 (X17CrNi16-2)	1.4125 (X105CrMo17)	tytan BT-9
Gniazdo	1.4541 (X6CrNiTi18-10)	1.4057 (X17CrNi16-2)	1.4125 (X105CrMo17)	tytan BT-9
Trzpień	1.4057 (X17CrNi16-2)	1.4923 (X22CrMoV12-2)		
Klatka	1.4057 (X17CrNi16-2)			
Utwardzanie części wewnętrznych	stellitowanie; azotowanie; hartowanie			
Regulacyjność	50:1			
Klasa szczelności	uszczelnienie metal/metal – IV (standard); V (podwyższona)			
Uszczelka korpusu	spiralna, metal+grafit			
Uszczelnienie dławnicy	grafit; PTFE			